



Knudegaard Agro A/S  
Klejtrupvej 13  
9500 Hobro  
DK - Danmark

**Teknik og Miljø**

Sagsnummer:  
09.17.24-P19-8-24

Ref.: Meri Ann Gjødesen Herskind (mhers)  
Telefon: 97113684  
E-mail: [landbrug@mariagerfjord.dk](mailto:landbrug@mariagerfjord.dk)

Dato: 19.12.2024

## **Afgørelse om ikke-godkendelsespligt til teltoverdækning af gyllebeholder på ejendommen Viborg Landevej 48, 9500 Hobro**

Mariagerfjord Kommune har den 20. november 2024 modtaget din ansøgning om etablering af teltoverdækning på to eksisterende gyllebeholdere på matriklen 13D SDR. ONSILD BY, SDR. ONSILD. Matriklen tilhører ejendommen Viborg Landevej 48, 9500 Hobro.

Mariagerfjord Kommune vurderer på baggrund af Miljø- og Fødevareklagenævnets kriterier for ændringer, der falder ind under bagatelgrænsen<sup>1</sup>, at der kan træffes afgørelse om ikke-godkendelsespligt ved etablering af teltoverdækning af de eksisterende gyllebeholdere.

Det vurderes, at den ansøgte etablering af teltoverdækning kan udføres som ansøgt, uden at naboer påvirkes negativt, eller at det vil medføre en negativ påvirkning på miljøet, eller at de landskabelige værdier tilsidesættes.

Det er Mariagerfjord Kommunes vurdering, at den ansøgte etablering af teltoverdækning kan udføres som ansøgt, uden at det kræver en tilladelse eller miljøgodkendelse efter Husdyrbrugloven.

### **Beskrivelse af projektet**

Knudegaard Agro A/S, som ejer og driver ejendommen Viborg Landevej 48, 9500 Hobro, ønsker at etablere teltoverdækning på to eksisterende gyllebeholdere beliggende i tilknytning til eksisterende byggeri.

Teltoverdækningerne vil reducere mængden af regnvand i gyllebeholderne, samtidig med at der vil ske en reduktion i ammoniakemissionen fra gyllebeholderne.

Ved etablering af teltoverdækning af gyllebeholderne, frafalder kravene om vedligeholdelse og logbogsførelse af flydelag, hvilket er en lettelse af arbejdsgangen på husdyrbrugget.

Overdækningen af gyllebeholderne har en ammoniakreducerende effekt, og vil reducere ammoniakfordampningen fra beholderen med 50 % i forhold til naturligt flydelag.

---

<sup>1</sup> Miljøstyrelsens husdyrvejledning om bagatelgrænse.



Selve gyllebeholdernes højde er 2,05 meter høj og teltoverdækningen er henholdsvis 3,74 og 5,18 meter over gyllebeholdernes overkant, hvilket giver en samlet højde på henholdsvis 5,79 og 7,23 meter.

Af bilag 1 fremgår situationsplan og af bilag 2 fremgår den ansøgte ændring.

### **Mariagerfjord Kommunes vurdering**

For at kommunen kan betragte en ændring som en bagatel, der dermed ikke kræver godkendelse eller tilladelse efter Husdyrbrugloven, må der ikke være tale om ændringer der kan have betydning for miljøbeskyttelsen m.v. Mariagerfjord Kommune lægger ved vurderingen vægt på at:

- Husdyrproduktionens størrelse og sammensætning ikke udvides eller ændres i forbindelse med etablering af overdækning af gyllebeholderen.
- Gyllebeholderen der skal overdækkes, er placeret i tilknytning til eksisterende landbrugsbyggeri, og er skærmet af eksisterende produktionsbygninger.
- Afstanden fra beholderen til nærmeste nabo uden landbrugspligt (Højvangen 6, 9500 Hobro), er ca. 112 og 130 meter. Se bilag 1.

Mariagerfjord Kommune vurderer, at den ansøgte etablering af teltoverdækning på gyllebeholder kan opføres som ansøgt, uden at det kræver en tilladelse eller miljøgodkendelse efter Husdyrbrugloven, da det ansøgte ikke vil bidrage til en forøget forurening.

Det vurderes, at den ansøgte etablering af teltoverdækning på gyllebeholder kan opføres som ansøgt, uden at naboer påvirkes negativt, eller at det vil medføre en negativ påvirkning af miljøet, eller at de landskabelige værdier tilsidesættes.

Det er derfor Mariagerfjord Kommunes vurdering, at den ansøgte etablering af teltoverdækning på gyllebeholderne kan opføres som ansøgt, uden at det kræver en tilladelse eller miljøgodkendelse efter Husdyrbrugloven.

### **Offentliggørelse**

Den endelige afgørelse annonceres på Mariagerfjord Kommunes hjemmeside og [Digital MiljøAdministration](#) den 23. december 2024.

### **Udnyttelse**

Denne afgørelse bortfalder, hvis den ikke er udnyttet senest 6 år efter, at afgørelsen er meddelt.

### **Klagevejledning**

Hvis du ønsker at klage over denne afgørelse, kan du klage til Miljø- og Fødevareklagenævnet. Vejledning om klagereglerne kan findes på Miljø- og Fødevareklagenævnets hjemmeside [naevneneshus.dk](http://naevneneshus.dk).

Klagefristen udløber 4 uger. Klagefristen er forlænget med en uge og udløber 5 uger efter, at afgørelsen er meddelt grundet juleferie.



**Klagen skal indgives inden den 27. januar 2025.**

Du klager via klageportalen, som du finder via [naevneneshus.dk](http://naevneneshus.dk), [borger.dk](http://borger.dk) eller [virk.dk](http://virk.dk). Du logger på klageportalen med Mit-ID. En klage er indgivet, når den er tilgængelig for Mariagerfjord Kommune via klageportalen. Når du klager, skal du betale et gebyr på 900 kr. for borgere og 1.800 kr. for virksomheder, foreninger, organisationer og offentlige myndigheder. Hvis du får medhold i klagen tilbagebetales gebyret.

I klageportalen sendes din klage automatisk først til Mariagerfjord Kommune. Hvis Mariagerfjord Kommune fastholder afgørelsen, sender Mariagerfjord Kommune klagen videre til behandling i nævnet via klageportalen. Du får besked om den sendes videre.

Miljø- og Fødevareklagenævnet afviser din klage, hvis du sender den uden om klageportalen, medmindre du er blevet fritaget for brug af klageportalen. Hvis du ønsker at blive fritaget for at bruge klageportalen, skal du sende en begrundet anmodning til Miljø- og Fødevareklagenævnet. Nævnet afgør herefter, om du kan fritages for at bruge klageportalen.

Kommunens afgørelse kan også indbringes for domstolene. Retssagen skal være anlagt inden 6 måneder fra den dag, afgørelsen er meddelt. Er afgørelsen offentligt bekendtgjort, regnes fristen dog altid fra bekendtgørelsen.

Venlig hilsen

Meri Ann Gjødesen Herskind  
Agronom

Kopi af afgørelsen, inkl. bilag, er sendt til:

- Danmarks Naturfredningsforening, [dnmariagerfjord-sager@dn.dk](mailto:dnmariagerfjord-sager@dn.dk)

Bilag:

1. Situationsplan
2. Ansøgningsmateriale

**Bilag 1 – Situationsplan**

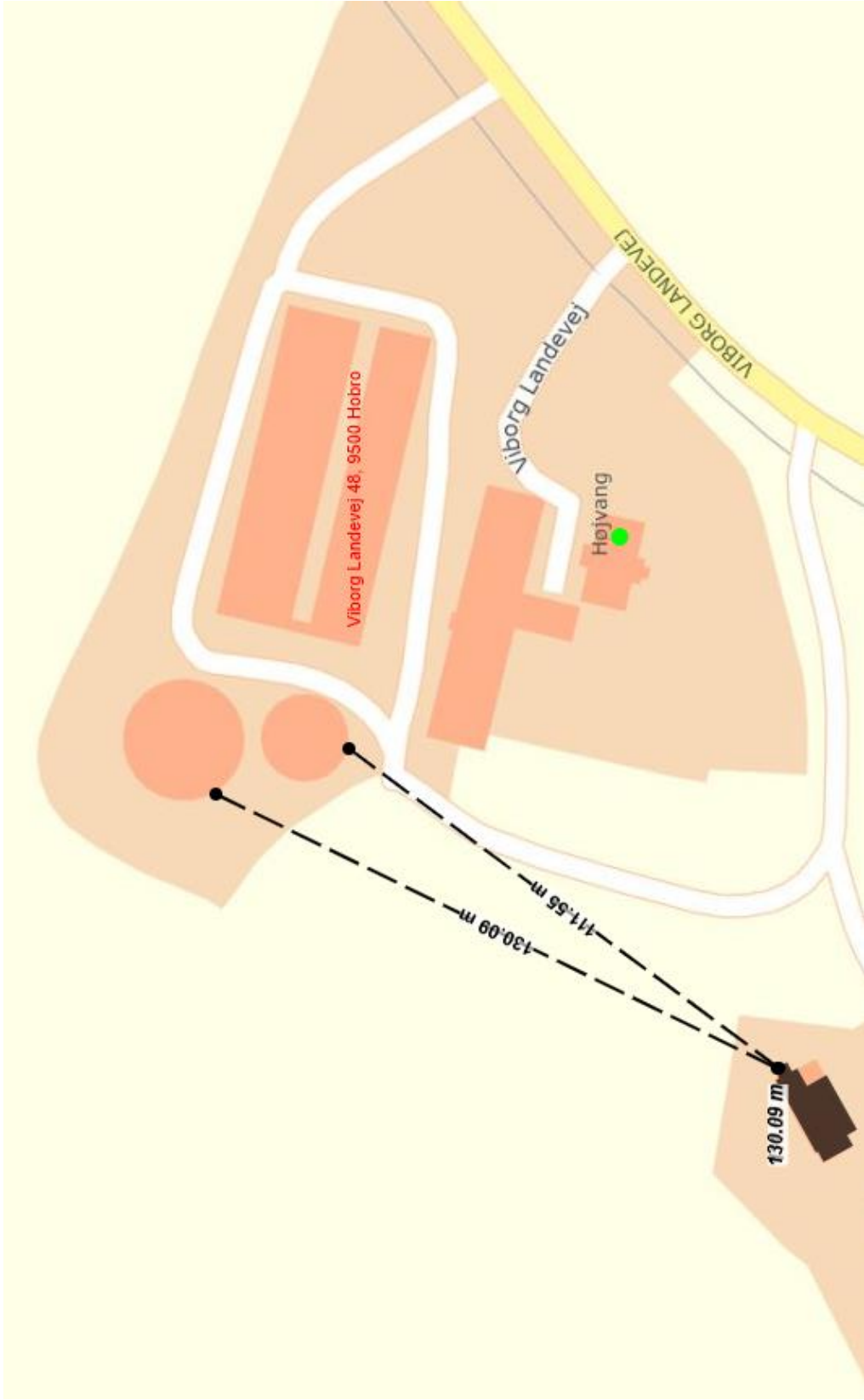



## Bilag 2 – Ansøgningsmateriale

Myndighedssæt



### MYNDIGHEDSSÆT OVERDÆKNING

---

Bygherre: Knudegaard Agro A/S  
Adresse: Viborglandevej 48,9500 Hobro  
Matr. nr.: xxxxx  
Projekt: Overdækning af gylletank Perstrup 25 Elem alm grå  
Dato: 10-10-2024

---

#### Beholderdimensioner

Tankhøjde: 4M  
Højde på overdækning: 3,74M  
Hældning på dug: 22°  
Udv. beholderdiameter: 18,79M

---

#### Indhold

Oversigtstegning

---

#### Bilag

Data for teltdug

---

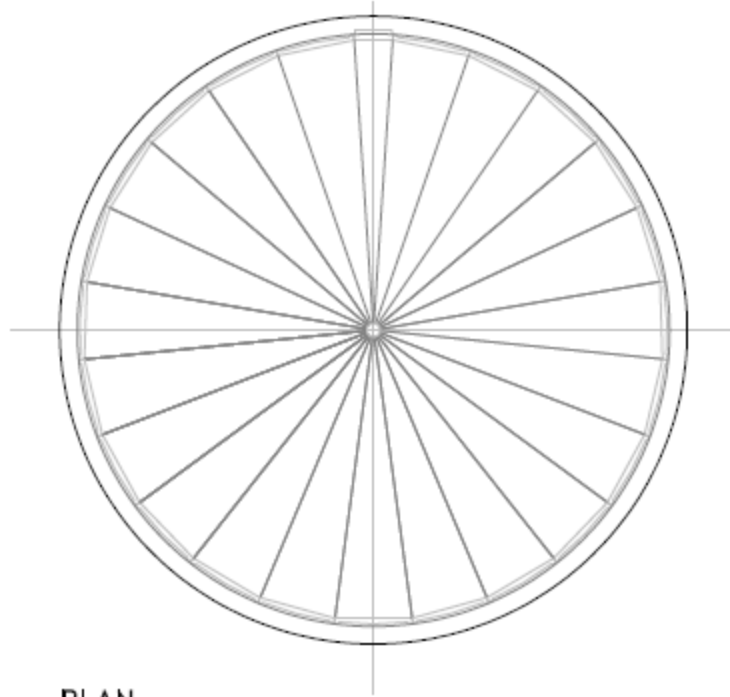

PLAN

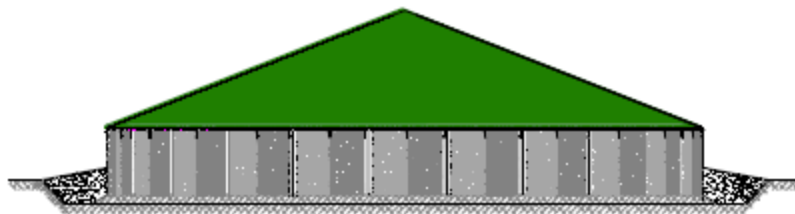

OPSTALT

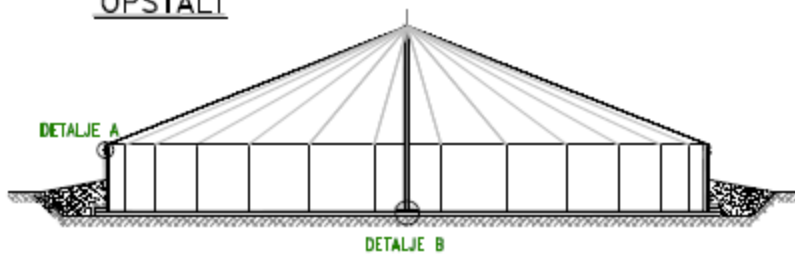

TVÆRSNIT

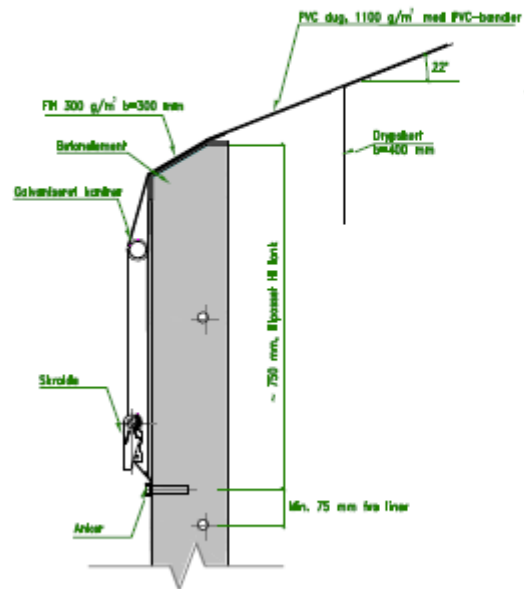

DETALJE A

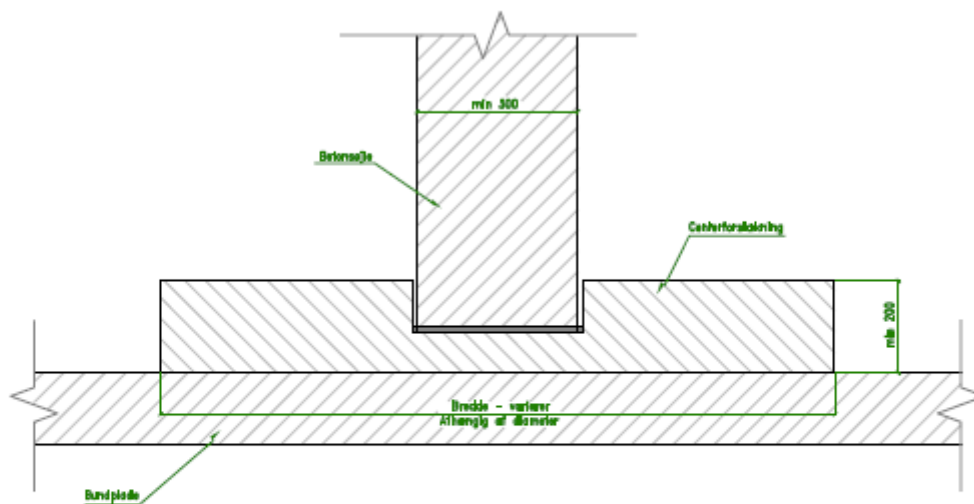

DETALJE B



## DATA FOR TELTDUG

Fabrikant	<i>Cold Sejl</i>
Dugmateriale	<i>PVC coated textil, UV-bestandig</i>
Vægt, PVC-dug	<i>1100g/m<sup>2</sup></i>
Dugtykkelse	<i>1,4 mm</i>
Trækstyrke	<i>3500 N/50 mm</i>
Farve	<i>Grå, grøn eller koksgrå</i>
Fastgørelser (Beslag/Bolte)	<i>Rustfrit stål</i>
Kantrør	<i>Galvaniseret stål</i>





**Skovsgaards**  **Beholderkontrol** aps  
- levering og montage af tankoverdækning



**MYNDIGHEDSSÆT  
OVERDÆKNING**

---

Bygherre: Knudegaard Agro A/S  
Adresse: Viborglandevej 48,9500 Hobro  
Matr. nr.: xxxxx  
Projekt: Overdækning af gylletank Agri 38 Elem alm grå  
Dato: 10-10-2024

---

**Beholderdimensioner**

Tankhøjde: 4M  
Højde på overdækning: 5,18M  
Hældning på dug: 22°  
Udv. beholderdiameter: 25,47M

---

**Indhold**

Oversigtstegning

---

**Bilag**

Data for teltdug

---

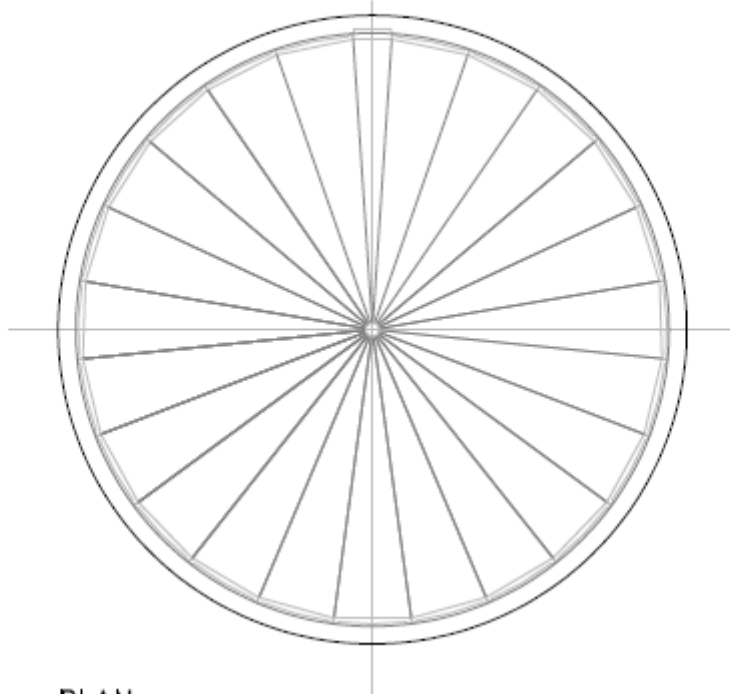

PLAN

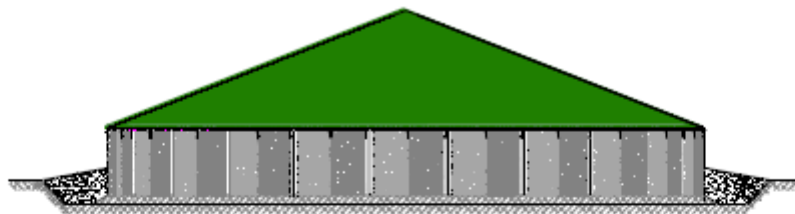

OPSTALT

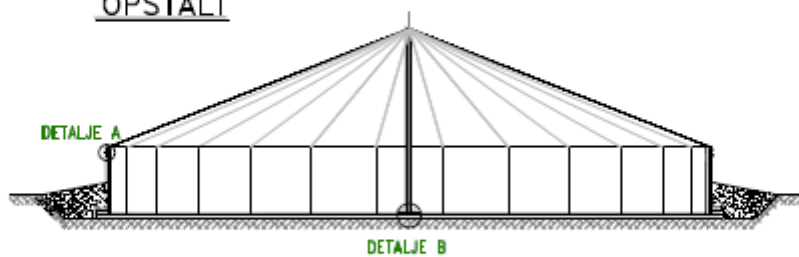

TVÆRSNIT

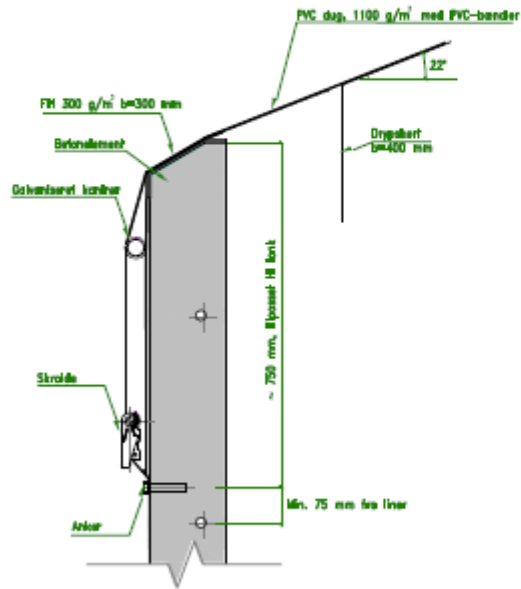

DETALJE A

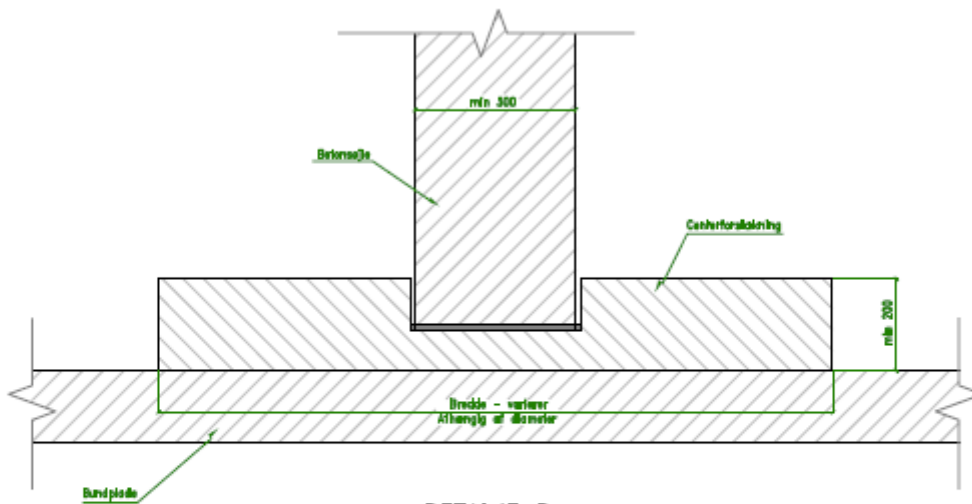

DETALJE B



## DATA FOR TELTDUG

<b>Fabrikant</b>	<i>Cold Sejl</i>
<b>Dugmateriale</b>	<i>PVC coated textil, UV-beständig</i>
<b>Vægt, PVC-dug</b>	<i>1100g/m<sup>2</sup></i>
<b>Dugtykkelse</b>	<i>1,4 mm</i>
<b>Trækstyrke</b>	<i>3500 N/50 mm</i>
<b>Farve</b>	<i>Grå, grøn eller koksgrå</i>
<b>Fastgørelser (Beslag/Bolte)</b>	<i>Rustfrit stål</i>
<b>Kantrør</b>	<i>Galvaniseret stål</i>