



Gårdejer Niels Arne Damsgaard Rasmussen
Randersvej 145
8990 Fårup

Teknik og Miljø

Sagsnummer:
09.17.00-P19-9-24

Ref.: Meri Ann Gjødesen Herskind (mhers)
Telefon: 97113684
E-mail: landbrug@mariagerfjord.dk

Dato: 18.12.2024

Afgørelse om ikke-godkendelsespligt til teltoverdækning af to gyllebeholdere på ejendommen Randersvej 145, 8990 Fårup

Mariagerfjord Kommune har den 18. november 2024 modtaget din ansøgning om etablering af teltoverdækning på to eksisterende gyllebeholdere på matriklen 14A HANDEST BY, GLENSTRUP. Matriklen tilhører ejendommen Randersvej 145, 8990 Fårup.

Mariagerfjord Kommune vurderer på baggrund af Miljø- og Fødevareklagenævnets kriterier for ændringer, der falder ind under bagatelgrænsen¹, at der kan træffes afgørelse om ikke-godkendelsespligt ved etablering af teltoverdækning af to eksisterende gyllebeholdere.

Det vurderes, at den ansøgte etablering af teltoverdækning kan udføres som ansøgt, uden at naboer påvirkes negativt, eller at det vil medføre en negativ påvirkning på miljøet, eller at de landskabelige værdier tilsidesættes.

Det er Mariagerfjord Kommunes vurdering, at den ansøgte etablering af teltoverdækning kan udføres som ansøgt, uden at det kræver en tilladelse eller miljøgodkendelse efter Husdyrbrugloven.

Beskrivelse af projektet

Niels Arne Damsgaard Rasmussen, som ejer ejendommen Randersvej 145, 8990 Fårup, ønsker at etablere teltoverdækning på to eksisterende gyllebeholdere beliggende i tilknytning til eksisterende byggeri.

Teltoverdækningerne vil reducere mængden af regnvand i gyllebeholderne, samtidig med at der vil ske en reduktion i ammoniakemissionen fra gyllebeholderne.

Ved etablering af teltoverdækning af gyllebeholderne, frafalder kravene om vedligeholdelse og logbogsførelse af flydelag, hvilket er en lettelse af arbejdsgangen på husdyrbrugget.

Overdækningen af gyllebeholderen har en ammoniakreducerende effekt, og vil reducere ammoniakfordampningen fra beholderen med 50 % i forhold til naturligt flydelag.

¹ Miljøstyrelsens husdyrvejledning om bagatelgrænse.



Selve gyllebeholdernes højde er ca. 2 meter og teltoverdækningen er henholdsvis 4,31 meter og 5,79 meter over gyllebeholderens overkant, hvilket giver en samlet højde på henholdsvis 6,31 og 7,79 meter.

Af bilag 1 fremgår situationsplan og af bilag 2 fremgår den ansøgte ændring.

Mariagerfjord Kommunes vurdering

For at kommunen kan betragte en ændring som en bagatel, der dermed ikke kræver godkendelse eller tilladelse efter Husdyrbrugloven, må der ikke være tale om ændringer der kan have betydning for miljøbeskyttelsen m.v. Mariagerfjord Kommune lægger ved vurderingen vægt på at:

- Husdyrproduktionens størrelse og sammensætning ikke udvides eller ændres i forbindelse med etablering af overdækning af gyllebeholderen.
- Gyllebeholderne der skal overdækkes, er placeret i tilknytning til eksisterende landbrugsbyggeri, og er skærmet af eksisterende produktionsbygninger.
- Afstanden fra den mindste beholder til nærmeste nabo uden landbrugspligt (Randersvej 1135, 8990 Fårup), er ca. 332 meter. Se bilag 1.

Mariagerfjord Kommune vurderer, at den ansøgte etablering af teltoverdækning på gyllebeholder kan opføres som ansøgt, uden at det kræver en tilladelse eller miljøgodkendelse efter Husdyrbrugloven, da det ansøgte ikke vil bidrage til en forøget forurening.

Det vurderes, at den ansøgte etablering af teltoverdækning på gyllebeholderne kan opføres som ansøgt, uden at naboer påvirkes negativt, eller at det vil medføre en negativ påvirkning af miljøet, eller at de landskabelige værdier tilsidesættes.

Det er derfor Mariagerfjord Kommunes vurdering, at den ansøgte etablering af teltoverdækning på gyllebeholderen kan opføres som ansøgt, uden at det kræver en tilladelse eller miljøgodkendelse efter Husdyrbrugloven.

Offentliggørelse

Den endelige afgørelse annonceres på Mariagerfjord Kommunes hjemmeside og [Digital MiljøAdministration](#) den 23. december 2024.

Udnyttelse

Denne afgørelse bortfalder, hvis den ikke er udnyttet senest 6 år efter, at afgørelsen er meddelt.

Klagevejledning

Hvis du ønsker at klage over denne afgørelse, kan du klage til Miljø- og Fødevareklagenævnet. Vejledning om klagereglerne kan findes på Miljø- og Fødevareklagenævnets hjemmeside naevneneshus.dk.

Klagefristen er forlænget med en uge og udløber 5 uger efter, at afgørelsen er meddelt grundet juleferie.



Klagen skal indgives inden den 27. januar 2025 kl 23.59.

Du klager via klageportalen, som du finder via naevneneshus.dk, borger.dk eller virk.dk. Du logger på klageportalen med Mit-ID. En klage er indgivet, når den er tilgængelig for Mariagerfjord Kommune via klageportalen. Når du klager, skal du betale et gebyr på 900 kr. for borgere og 1.800 kr. for virksomheder, foreninger, organisationer og offentlige myndigheder. Hvis du får medhold i klagen tilbagebetales gebyret.

I klageportalen sendes din klage automatisk først til Mariagerfjord Kommune. Hvis Mariagerfjord Kommune fastholder afgørelsen, sender Mariagerfjord Kommune klagen videre til behandling i nævnet via klageportalen. Du får besked om den sendes videre.

Miljø- og Fødevareklagenævnet afviser din klage, hvis du sender den uden om klageportalen, medmindre du er blevet fritaget for brug af klageportalen. Hvis du ønsker at blive fritaget for at bruge klageportalen, skal du sende en begrundet anmodning til Miljø- og Fødevareklagenævnet. Nævnet afgør herefter, om du kan fritages for at bruge klageportalen.

Kommunens afgørelse kan også indbringes for domstolene. Retssagen skal være anlagt inden 6 måneder fra den dag, afgørelsen er meddelt. Er afgørelsen offentligt bekendtgjort, regnes fristen dog altid fra bekendtgørelsen.

Venlig hilsen

Meri Ann Gjødesen Herskind
Agronom

Kopi af afgørelsen, inkl. bilag, er sendt til:

- Danmarks Naturfredningsforening, dnmariagerfjord-sager@dn.dk

Bilag:

1. Situationsplan
2. Ansøgningsmateriale

Bilag 1 – Situationsplan





Bilag 2 – Ansøgningsmateriale

Myndighedssæt - Store gyllebeholder:



MYNDIGHEDSSÆT OVERDÆKNING

Bygherre: Damsgaard Agro
Adresse: Randersvej 145,8990 Fårup
Matr. nr.: xxxxx
Projekt: Overdækning af gylletank muleby 59 Elem alm grå
Dato: 10-10-2024

Beholderdimensioner

Tankhøjde: 4M
Højde på overdækning: 5,79M
Hældning på dug: 22°
Udv. beholderdiameter: 28,34M

Indhold

Oversigtstegning

Bilag

Data for teltdug

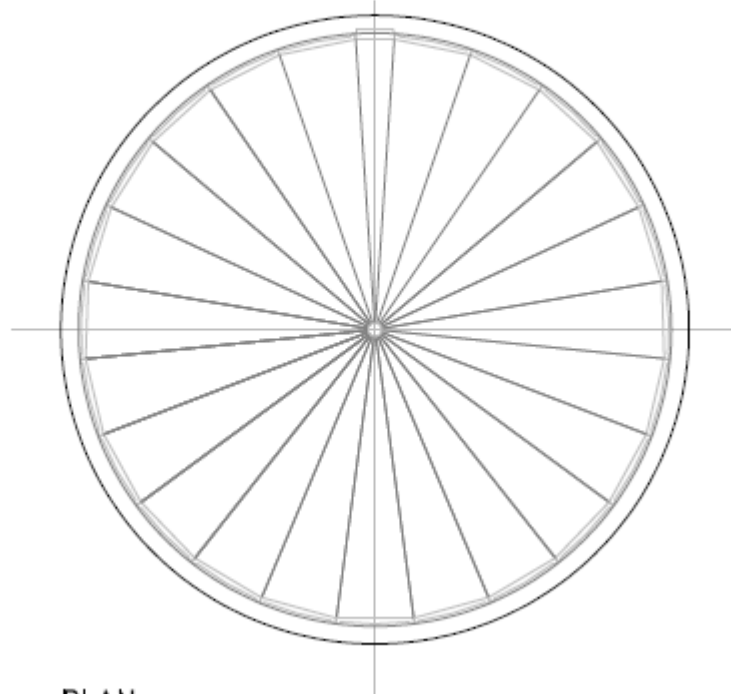

PLAN

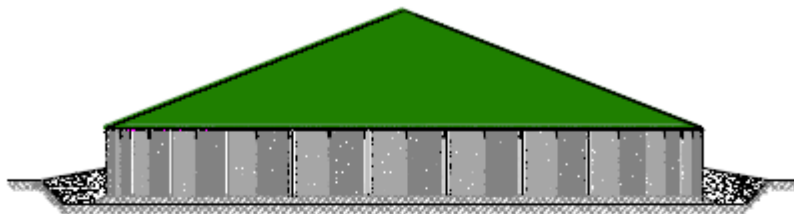

OPSTALT

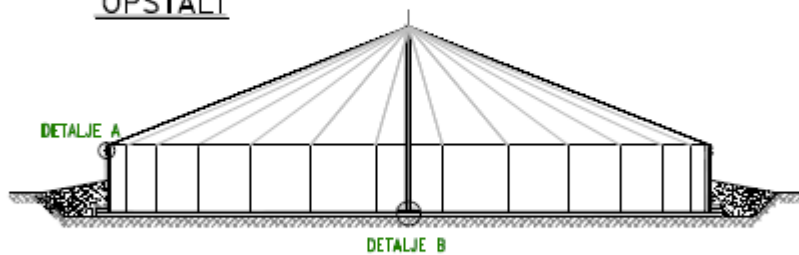

TVÆRSNIT

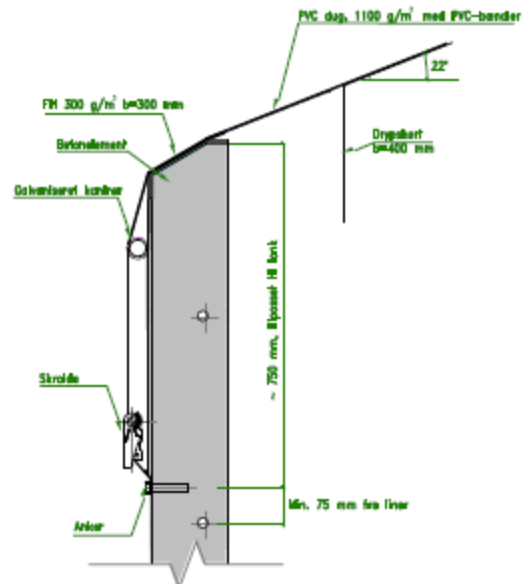

DETALJE A

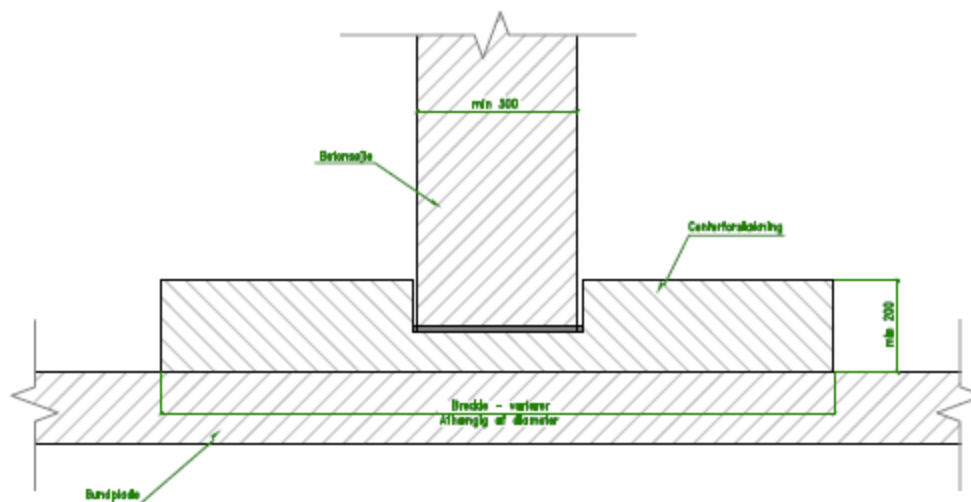

DETALJE B



DATA FOR TELTDUG

Fabrikant	<i>Cold Sejl</i>
Dugmateriale	<i>PVC coated textil, UV-beständig</i>
Vægt, PVC-dug	<i>1100g/m²</i>
Dugtykkelse	<i>1,4 mm</i>
Trækstyrke	<i>3500 N/50 mm</i>
Farve	<i>Grå, grøn eller koksgrå</i>
Fastgørelser (Beslag/Bolte)	<i>Rustfrit stål</i>
Kantrør	<i>Galvaniseret stål</i>



Myndighedssæt - Lille gyllebeholder



MYNDIGHEDSSÆT OVERDÆKNING

Bygherre: Damsgaard Agro
Adresse: Randersvej 145,8990 Fårup
Matr. nr.: xxxxx
Projekt: Overdækning af gylletank muleby 44 Elem alm grå
Dato: 10-10-2024

Beholderdimensioner

Tankhøjde: 4M
Højde på overdækning: 4,31M
Hældning på dug: 22°
Udv. beholderdiameter: 21,09M

Indhold

Oversigtstegning

Bilag

Data for teltdug

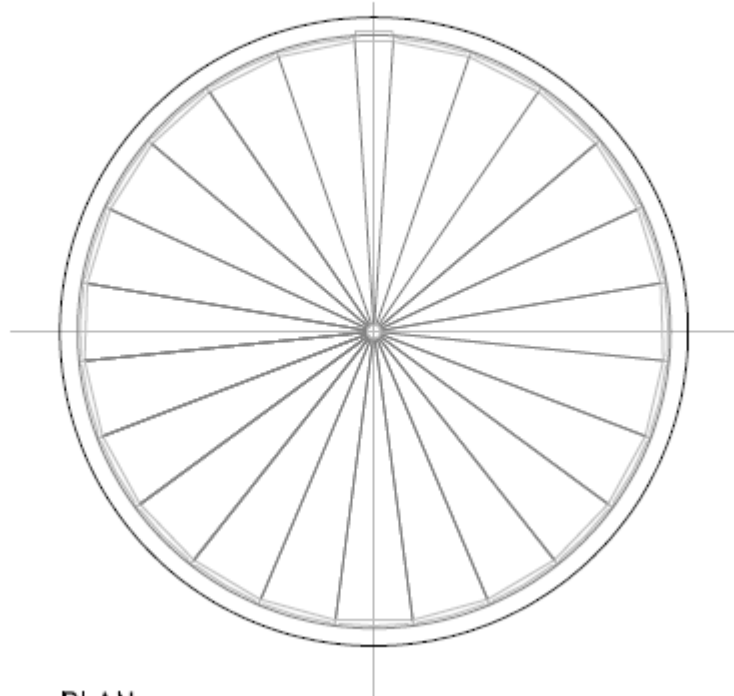

PLAN

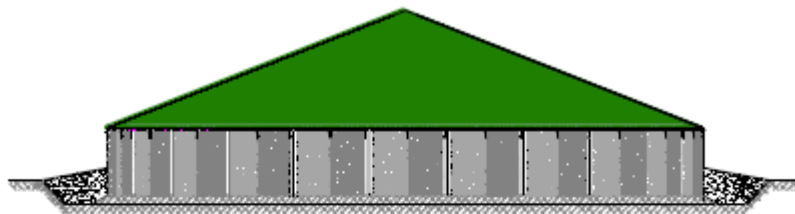

OPSTALT

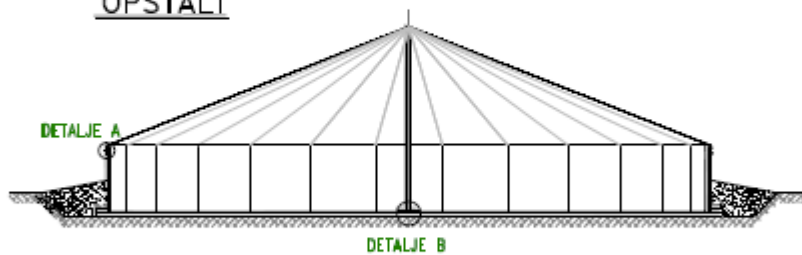

TVÆRSNIT

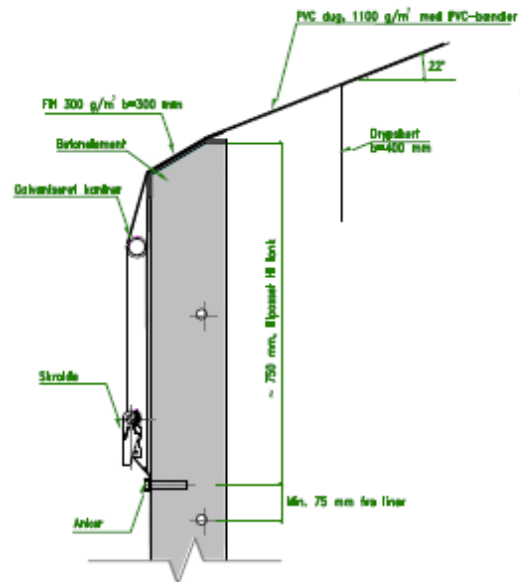

DETALJE A

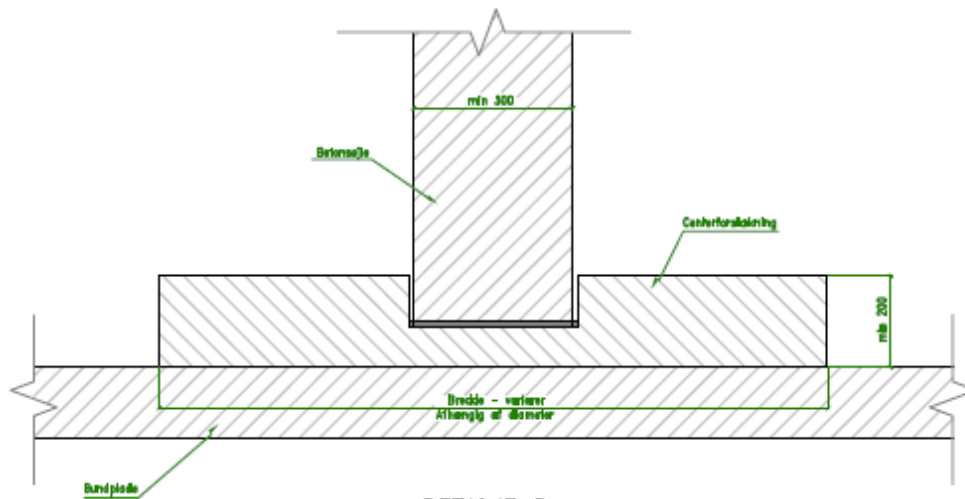

DETALJE B



DATA FOR TELTDUG

Fabrikant	<i>Cold Sejl</i>
Dugmateriale	<i>PVC coated textil, UV-beständig</i>
Vægt, PVC-dug	<i>1100g/m²</i>
Dugtykkelse	<i>1,4 mm</i>
Trækstyrke	<i>3500 N/50 mm</i>
Farve	<i>Grå, grøn eller koksgrå</i>
Fastgørelser (Beslag/Bolte)	<i>Rustfrit stål</i>
Kantrør	<i>Galvaniseret stål</i>